

EASY

Piattaforma Unilift, per vivere al meglio il tuo edificio

UNILIFT

INSTALLAZIONE E ASSISTENZA ASCENSORI E MONTACARICHI



La presente pubblicazione è a solo scopo informativo e ci riserviamo il diritto di modificare in qualunque momento la progettazione e le specifiche del prodotto. Nessuna dichiarazione contenuta in questa pubblicazione deve essere ritenuta garanzia o condizione, esplicita od implicita, relativamente a qualsiasi prodotto, della sua idoneità per scopi particolari, della sua commerciabilità, qualità o interpretazione dei termini di qualsivoglia contratto d'acquisto. Possono sussistere minime differenze fra i colori riprodotti sulla stampa e i colori effettivi.

EASY

*La miglior soluzione tecnologica
per vivere al meglio il tuo edificio*

REALIZZA I TUOI DESIDERI, SUPERA OGNI OSTACOLO

EASY è una piattaforma elevatrice di produzione italiana, progettata per garantire la piena libertà di movimento in totale sicurezza all'interno della tua abitazione.

Con EASY scoprirai la miglior esperienza tecnologica di settore, un elevato comfort di marcia e consumi ridotti.

Potrai scegliere fra una versione ad azionamento oleodinamico e una ad azionamento elettrico a batteria, che presenta un assorbimento di 150 W e garantisce fino a 50 corse in assenza di alimentazione elettrica.

Installare EASY è facile ed economico. Non è necessaria una linea elettrica dedicata, ma sarà sufficiente una comune linea elettrica 220 V monofase.





AUMENTA IL VALORE E IL PRESTIGIO DEL TUO EDIFICIO

EASY è una soluzione semplice e sicura con ingombri contenuti e un metodo di installazione rapido e non invasivo.

EASY non richiede la presenza di locale macchine e può essere installata velocemente all'interno o all'esterno di molteplici tipologie di edifici, sia in un vano in muratura, sia in una struttura metallica.

Fatti consigliare sulle possibili soluzioni e sui rivestimenti che meglio si adattano alla tua casa. Un edificio che può essere vissuto in ogni suo spazio è un edificio che vale di più.

CI PENSIAMO NOI

Migliora la qualità delle tue giornate, scegli EASY.

Non dovrai preoccuparti di nulla, perché penseremo a tutto noi.

Avrai tempi di consegna certi e soluzioni trasparenti.

Con il pacchetto "chiavi in mano", coordineremo tutti gli aspetti legati all'installazione dell'impianto e alla realizzazione delle opere edili attraverso personale qualificato.





IL TUO UNICO STILE

Ritrova il tuo stile, unico ed inconfondibile, fra le diverse caratteristiche estetiche proposte da EASY.

PURE, TREND, LUXURY: ti proponiamo 3 differenti soluzioni, originali ed esclusive, che spaziano dalle tendenze pratiche e essenziali a quelle più raffinate ed eleganti.

Potrai personalizzare in fase di progettazione le finiture ed i rivestimenti con i colori che più si adattano al tuo ambiente.

EASY è armonia in ogni dettaglio.

E' ARRIVATO IL TUO MOMENTO

La nostra rete commerciale è a completa disposizione e pronta a progettare e proporre la soluzione EASY più adatta alle tue esigenze.

Pagherai comodamente attraverso rate mensili e con la possibilità di usufruire delle agevolazioni fiscali previste dalla legge.

Approfittane.

Caratteristiche principali

Portata da 250 kg a 500 kg

Velocità 0,15 m/s

Corsa massima 18 m

Fossa minima

oleodinamico 160 mm fino a 320 kg

oleodinamico 210 mm oltre 320 kg

elettrico 150 mm

Testata minima senza porte in cabina

oleodinamico 2350 mm

elettrico 2700 mm

Testata minima con porte in cabina

oleodinamico 2500 mm

elettrico 2700 mm

Fermate max 8

Manovra

a uomo presente / automatica con porte in cabina

Porte in cabina

senza / automatiche pieghevoli / automatiche scorrevoli telescopiche

Porte piano

a battente / automatiche scorrevoli telescopiche

Ingressi

fino a 3 (singolo / opposti / adiacenti)

Armadio locale tecnico

oleodinamico: 670 x 450 x 1400 mm

elettrico: 370 x 230 x 1670 mm

Riferimenti Normativi

Direttiva Macchine 2006/42/CE

Direttiva Bassa Tensione 2014/35/UE

Direttiva Compatibilità Elettromagnetica 2014/30/UE

UNI EN 81-41:2011

Legge 13/89 accessibilità per disabili

Ritorno al piano emergenza

ritorno automatico al piano più vicino con apertura porte

Dispositivo di comunicazione bidirezionale

dispositivo di comunicazione con centro di assistenza h24

Barriera Fotoelettrica

La barriera consiste in una serie di raggi infrarossi che attraversano l'apertura della porta, per bloccarne o impedirne la chiusura in presenza di ostacoli. Nel caso di cabine prive di porta, l'interruzione della barriera fotoelettrica determina il blocco dell'impianto, al fine di tutelare la sicurezza dei passeggeri.

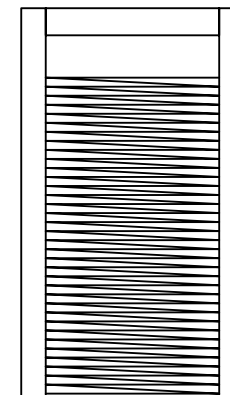

ESEMPIO DI ALLESTIMENTO PURE

Pareti: Lamiera verniciata (RAL 10004)

Pavimento: Linoleum (LX610)

Cielino: Lamiera plastificata (A9SMA)

Porta di piano: Lamiera verniciata (RAL 9010)



PURE

BOTTONIERA

La bottoniera di cabina è disponibile in lamiera plastificata nei colori F12PPS, PPS11, BL96 e PPS25.

Include:

- pulsanti in braille
 - pulsante allarme
 - sistema di comunicazione bidirezionale
 - segnalazione pesa carico
 - pulsante stop
- Opzionali:
- indicatore di posizione e direzione a sette segmenti



PULSANTE DI PIANO E SEGNALAZIONE PRESENTE

Applicati direttamente sul montante della porta



CIELINO
In lamiera plastificata AgSMA, illuminato con 2 faretti LED con funzione luce di emergenza



SPECCHIO
a mezza parete



CORRIMANO
In acciaio verniciato nero

PARETI di CABINA
LAMIERA PLASTIFICATA

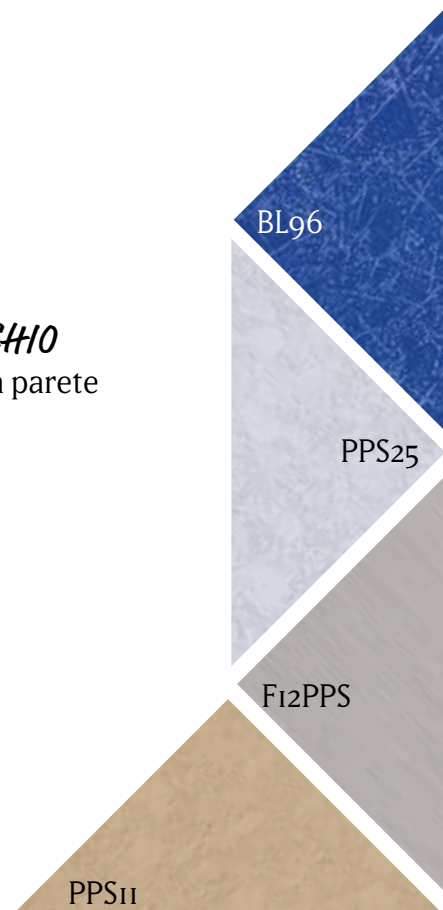

**PORTE di PIANO
AD UN BATTENTE**
LAMIERA VERNICIATA*

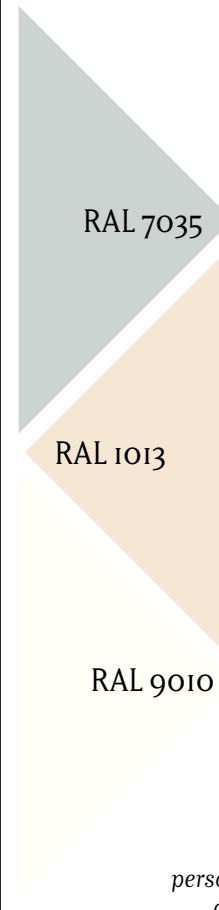

*su richiesta, personalizzazione di vernice RAL

PAVIMENTI LINOLEUM



LX620



LX610



LX625



LX1040



LX1036

ESEMPIO DI ALLESTIMENTO TREND

Pareti: Lamiera plastificata (F12PPS)

Zoccolatura inferiore e superiore: Acciaio Inox (Satinato)

Pavimento: Linoleum (LX620)

Cielino: Lamiera plastificata (A9SMA)

Porte di piano: Lamiera verniciata (RAL9010)



BOTTONIERA

La bottoniera di cabina è disponibile in acciaio inox satinato.

Include:

- pulsanti in braille
- pulsante allarme
- sistema di comunicazione bidirezionale
- segnalazione pesa carico
 - pulsante stop
 - pulsante apri porta

Opzionali:

- indicatore di posizione e direzione a sette segmenti



PULSANTIERA DI PIANO



CIELINO
In lamiera plastificata A9SMA, illuminato con 4 faretti LED con funzione luce di emergenza

PARETI DI CABINA E ZOCCOLATURA

LAMIERA e ACCIAIO INOX

PORTE DI CABINA E DI PIANO AUTOMATICHE

LAMIERA e ACCIAIO INOX



CORRIMANO

inox satinato, dm 40 mm con supporti

SPECCHIO
a mezza parete

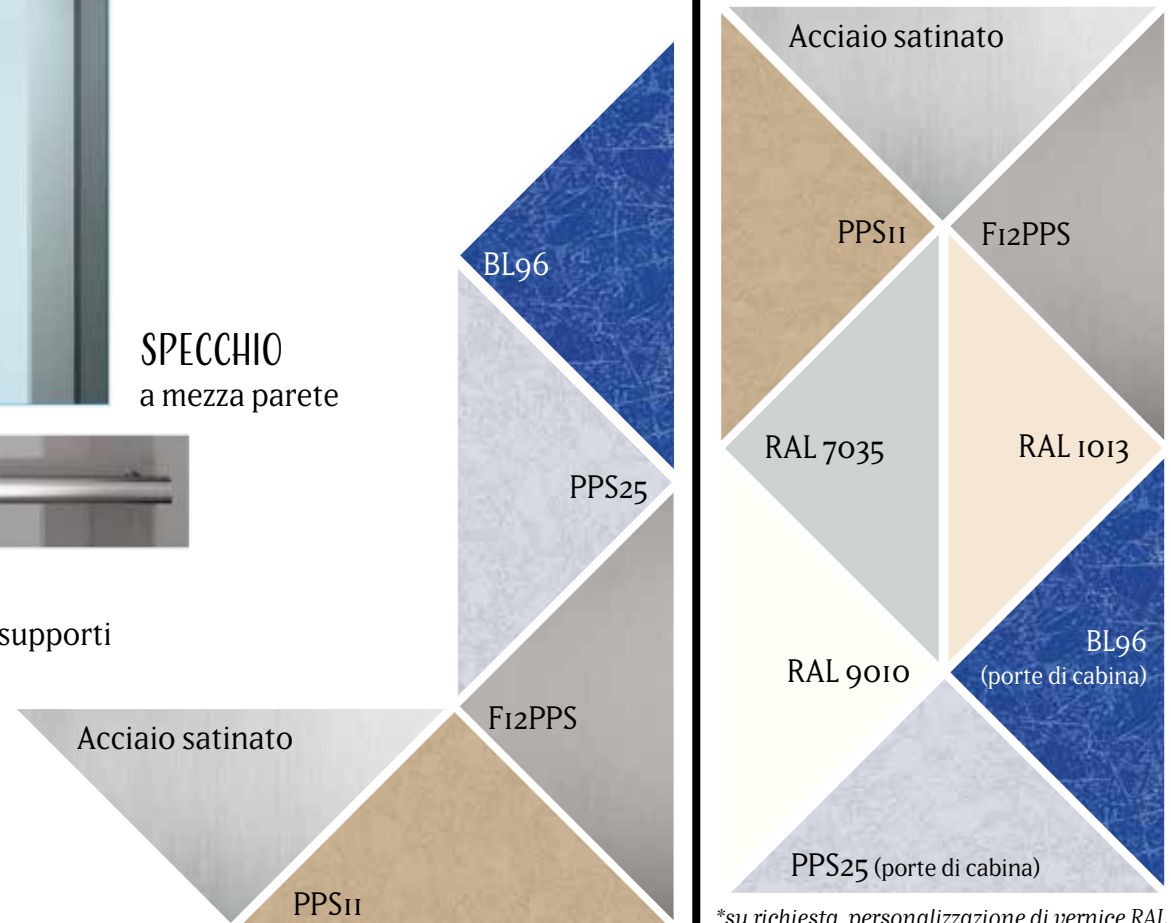

*su richiesta, personalizzazione di vernice RAL

PAVIMENTI LINOLEUM



ESEMPIO DI ALLESTIMENTO LUXURY

Pareti: Acciaio Inox (Quadrettato)

Zocolatura inferiore e superiore: Acciaio Inox (Lucido)

Pavimento: Granito ricomposto (Bianco)

Cielino: Acciaio Inox (Lucido)

Porte di piano: Acciaio Inox (Lucido)



LUXURY

BOTTONIERA

La bottoniera di cabina è disponibile in acciaio inox lucido o quadrettato.

Include:

- pulsanti in braille
- pulsante allarme
- sistema di comunicazione bidirezionale
- segnalazione pesa carico
 - pulsante stop
 - pulsante apri porta

Opzionali:

indicatore di posizione e direzione a sette segmenti



PULSANTIERA DI PIANO

PAVIMENTI
GRANITO RICOMPOSTO

Bianco

CIELINO
In acciaio inox
lucido o quadrettato,
illuminato con 4
faretti LED con
funzione luce di
emergenza



SPECCHIO
a tutta parete

CORRIMANO
inox satinato,
dm 40 mm con
supporti

**PARETI
di CABINA e
ZOCOLATURA**
ACCIAIO INOX

**PORTE di CABINA
e di PIANO
AUTOMATICHE**
ACCIAIO INOX

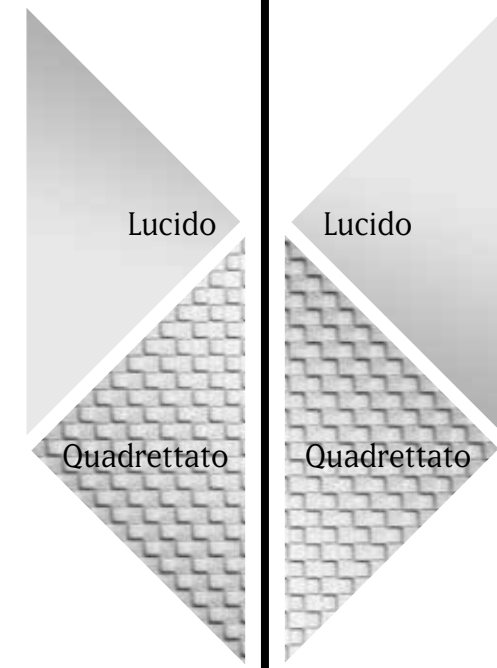

Nero



La struttura metallica

La soluzione EASY in struttura metallica si sposa armonicamente con l'ambiente circostante.

In presenza di un vano scala, o qualora sia necessario collocare EASY all'esterno dell'edificio, l'installazione in struttura metallica è la scelta più opportuna e immediata per superare dislivelli e barriere architettoniche.

Le strutture metalliche progettate per accogliere EASY sono costruite su misura e sono di facile e rapida installazione.

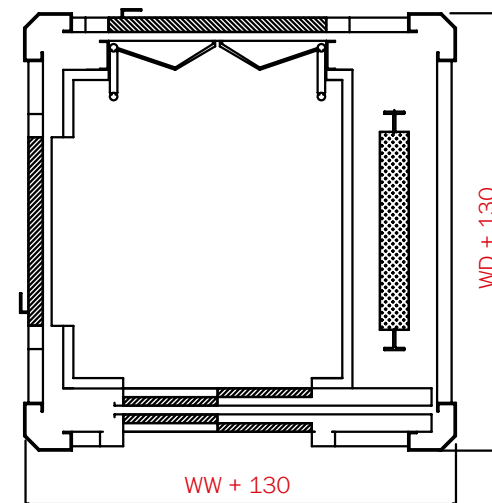

Struttura progettata e costruita sia per installazioni interne che esterne

La verniciatura RAL della struttura è sempre per esterni e caratterizzata, e abbinabile alle porte di piano di EASY

Tamponatura in sandwich lamiera con isolante termico

Vetri trasparenti, fumè, riflettenti

Possibilità di fornitura di passerelle (inserite nelle verifiche di calcolo) sino a m 1,4 x 1,2

Tetto regolabile e griglia aerazione

Certificazione antisismica



Progettare con semplicità

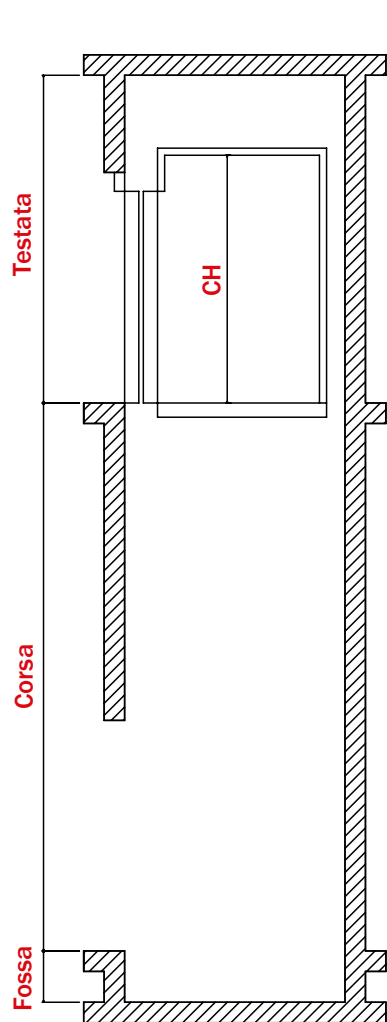

CH = altezza cabina (disponibili 2100 e 2200)

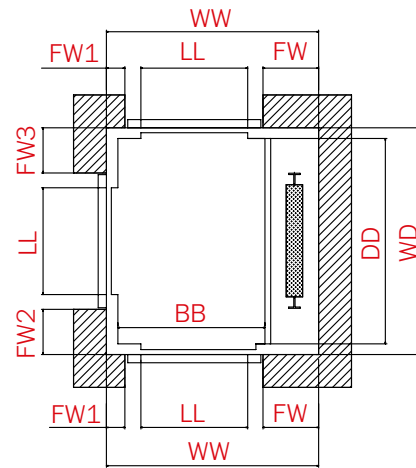

BB = larghezza cabina

DD = profondità cabina

FW = spalletta lato macchina per porte con telaio standard

FW1 = spalletta lato opposto macchina per porte con telaio standard

FW2 = spalletta inferiore ingresso adiacente

FW3 = spalletta superiore ingresso adiacente

LL = larghezza luce porta

WW = larghezza vano

WD = profondità vano

	Oleodinamico	Elettrico
Testata minima (mm)	2350 / 2500*	2700
Fossa minima (mm)	160 / 210**	150

(*) Con porte automatiche, testata minima 2500 mm

(**) Con arcata rinforzata a 4 funi

(portata superiore a 320 kg o presenza di 2 operatori telescopi in cabina)

Porta di cabina pieghevole

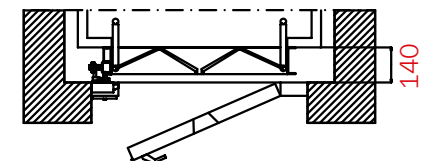
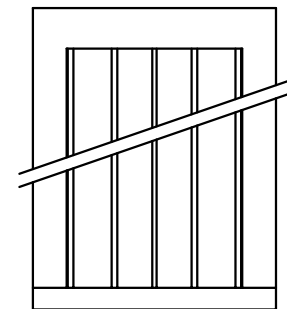

Accesso singolo

senza porta cabina
porte ai piani
ad un battente

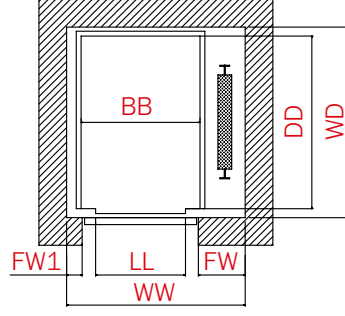

porta cabina
automatica pieghevole
porte ai piani
ad un battente

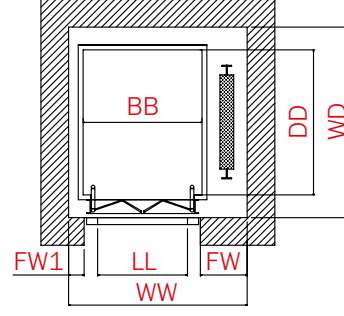

porta cabina
automatica scorrevole
porte ai piani
automatiche scorrevoli

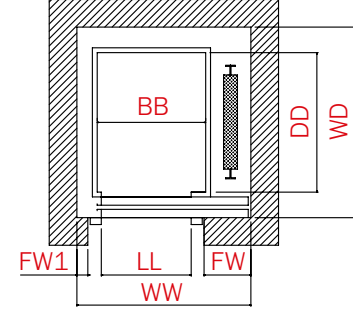

Accesso doppio opposto

senza porte cabina
porte ai piani
ad un battente

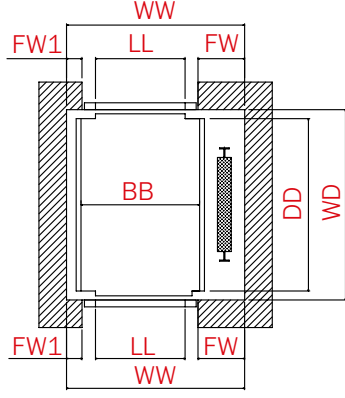

porte cabina
automatiche pieghevole
porte ai piani
ad un battente

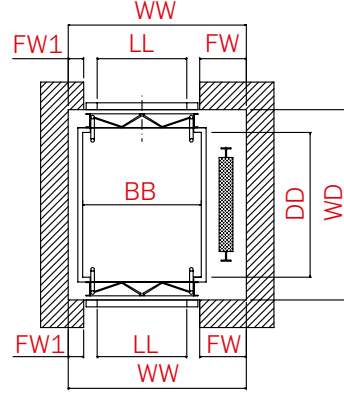

porte cabina
automatiche scorrevoli
porte ai piani
automatiche scorrevoli

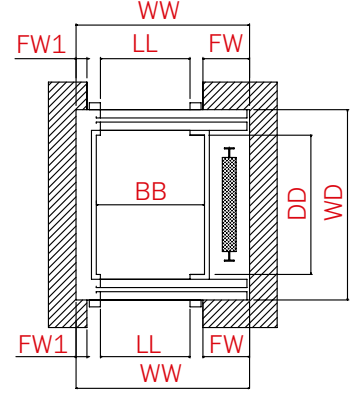

Accesso doppio adiacente

senza porte cabina
porte ai piani
ad un battente

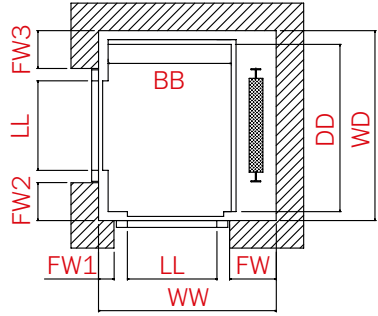

porte cabina
automatiche pieghevole
porte ai piani
ad un battente

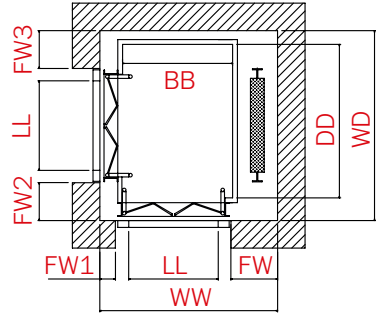

porte cabina
automatiche scorrevoli
porte ai piani
automatiche scorrevoli

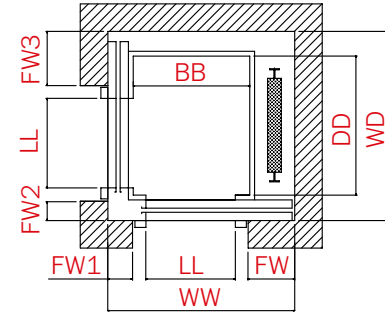

Impianto oleodinamico

			Dimensioni cabina		Dimensioni vano		Porte di piano							
Portata (kg)	Persone max (n°)	Velocità max (m/s)	BB (mm)	DD (mm)	WW (mm)	WD (mm)	LL (mm)	FW (mm)	FW1 (mm)	FW2 (mm)	FW3 (mm)	Apertura cabina	Tipologia impianto	
250	2	0,15	700	700	1030	830	650	180	0				senza porte	1 accesso 2 accessi opposti 2 accessi adiacenti 3 accessi
			700	750	1030	880	650	200	0				senza porte	
			700	700	1030	850	600	230	0	0	50		senza porte	
			700	700	1090	910	650	150	30				autom. soffiETTO	
			700	750	1090	1040	650	150	30				autom. soffiETTO	
			700	750	1110	990	600	160	90	130	0		autom. soffiETTO	
			700	700	1070	1000	600	250	0				autom. Scorrevole	
			700	750	1070	1200	600	250	0				autom. Scorrevole	
			800	800	1290	1100	600	260	210	280	0	autom. Scorrevole		
320	4	0,15	850	1200	1180	1330	800	180	0				senza porte	1 accesso 2 accessi opposti 2 accessi adiacenti 3 accessi
			850	1200	1180	1330	800	180	0				senza porte	
			850	1200	1180	1350	800	180	0	180	170		senza porte	
			850	1200	1240	1410	800	150	30				autom. soffiETTO	
			850	1200	1240	1490	800	150	30				autom. soffiETTO	
			850	1200	1250	1400	800	150	40	240	100		autom. soffiETTO	
			850	1200	1370	1500	800	350	0				autom. Scorrevole	
			850	1200	1370	1650	800	350	0				autom. Scorrevole	
			950	1200	1450	1500	750	320	160	160	370	autom. Scorrevole		
400	5	0,15	1100	1400	1460	1530	800	350	40				senza porte	1 accesso 2 accessi opposti 2 accessi adiacenti 3 accessi
			1100	1400	1450	1530	800	350	40				senza porte	
			1200	1200	1550	1340	800	350	140	140	140		senza porte	
			1100	1400	1520	1610	800	300	150				autom. soffiETTO	
			1100	1400	1520	1690	800	300	150				autom. soffiETTO	
			1200	1200	1620	1400	800	340	220	220	120		autom. soffiETTO	
			1100	1400	1460	1700	800	440	0				autom. Scorrevole	
			1100	1400	1460	1850	800	440	0				autom. Scorrevole	
			1200	1200	1710	1500	800	370	320	460	20	autom. Scorrevole		
500	6	0,15	1200	1500	1560	1630	800	360	140				senza porte	1 accesso 2 accessi opposti 2 accessi adiacenti 3 accessi
			1200	1500	1550	1630	800	350	140				senza porte	
			1200	1500	1550	1640	800	350	140	140	440		senza porte	
			1200	1500	1620	1710	800	350	200				autom. soffiETTO	
			1200	1500	1620	1790	800	350	200				autom. soffiETTO	
			1200	1500	1620	1700	800	340	220	520	120		autom. soffiETTO	
			1200	1500	1560	1800	800	540	0				autom. Scorrevole	
			1200	1500	1560	1950	800	540	0				autom. Scorrevole	
			1200	1500	1710	1800	800	370	320	320	460	autom. Scorrevole		

Impianto elettrico

			Dimensioni cabina		Dimensioni vano		Porte di piano						
Portata (kg)	Persone max (n°)	Velocità max (m/s)	BB (mm)	DD (mm)	WW (mm)	WD (mm)	LL (mm)	FW (mm)	FW1 (mm)	FW2 (mm)	FW3 (mm)	Apertura cabina	Tipologia impianto
250 kg	2	0,15 m/s	700	950	1110	1080	650	260	0			senza porte	1 accesso 2 accessi opposti
			700	950	1110	1080	650	260	0			senza porte	
			700	850	1180	1080	650	230	30			autom. soffietto	
			700	750	1180	1050	650	230	30			autom. soffietto	
			700	950	1130	1270	600	300	0			autom. Scorrevole	
			700	1000	1130	1450	600	300	0			autom. Scorrevole	
320 kg	4	0,15 m/s	850	1200	1260	1330	800	260	0			senza porte	1 accesso 2 accessi opposti 2 accessi adiacenti 3 accessi
			850	1200	1260	1330	800	260	0			senza porte	
			860	1200	1260	1350	800	260	0	180	170	senza porte	
			850	1200	1290	1420	800	230	30			autom. soffietto	
			850	1200	1290	1490	800	230	30			autom. soffietto	
			860	1200	1330	1400	800	230	40	240	100	autom. soffietto	
			850	1200	1370	1500	800	350	0			autom. Scorrevole	
			850	1200	1370	1650	800	350	0			autom. Scorrevole	
950	1200	1510	1500	750	380	160	160	370	autom. Scorrevole				
400 kg	5	0,15 m/s	1100	1400	1510	1530	800	350	100			senza porte	1 accesso 2 accessi opposti 2 accessi adiacenti 3 accessi
			1100	1400	1510	1530	800	350	100			senza porte	
			1200	1200	1600	1340	800	400	140	140	140	senza porte	
			1100	1400	1540	1620	800	360	120			autom. soffietto	
			1100	1400	1540	1690	800	360	120			autom. soffietto	
			1200	1200	1680	1400	800	400	220	220	120	autom. soffietto	
			1100	1400	1560	1700	800	350	190			autom. Scorrevole	
			1100	1400	1560	1850	800	350	190			autom. Scorrevole	
1200	1200	1770	1500	800	430	320	460	20	autom. Scorrevole				
500 kg	6	0,15 m/s	1200	1500	1610	1630	800	400	150			senza porte	1 accesso 2 accessi opposti 2 accessi adiacenti
			1200	1500	1610	1630	800	400	150			senza porte	
			1200	1500	1600	1640	800	400	140	140	440	senza porte	
			1200	1500	1640	1720	800	410	170			autom. soffietto	
			1200	1500	1640	1790	800	410	170			autom. soffietto	
			1200	1500	1680	1700	800	400	220	520	120	autom. soffietto	
			1200	1500	1660	1800	800	350	290			autom. Scorrevole	
			1200	1500	1660	1950	800	350	290			autom. Scorrevole	
			1200	1500	1770	1800	800	430	320	320	460	autom. Scorrevole	



(misure indicative per realizzazioni standard)

UNILIFT srl

INSTALLAZIONE E ASSISTENZA ASCENSORIE MONTACARICHI

via Ca Marcello, 57
30172 Mestre (VE)
tel 041 986091
fax 041 5040880
info@unilift.it

www.unilift.it

